

SCHMIDT + MELDAU

INNOVATIVE SICHERHEITSTECHNIK

Profilzylinder

Ermittlung der Zylinderlänge

Hier messen Sie von der Zylinderbefestigungs-Schraube horizontal zum Beschlagsende.
Falls die Beschläge noch nicht montiert sind messen Sie bitte bis zum Türblatt und **addieren** die Stärke der Beschläge hinzu.

Im Schließplan tragen Sie unter A die Maßangabe in mm für die Aussenseite ein, und unter B die Maßangabe in mm für die Innenseite.

Die Zylinderlängen variieren in 5mm-Sprüngen, also : 30/30, 30/35, 30/40, 35,35,35/40 usw.

Grundsätzlich gilt: außen abrunden (also evtl.geringer Zylinderrückstand), innen aufrunden (also evtl. Zylindervorstand).

Sie können den Zylinder auch in ausgebautem Zustand messen; hier messen Sie von der Schraublochbohrung bis zur Vorderkante des Zylinders, dies nach beiden Seiten.

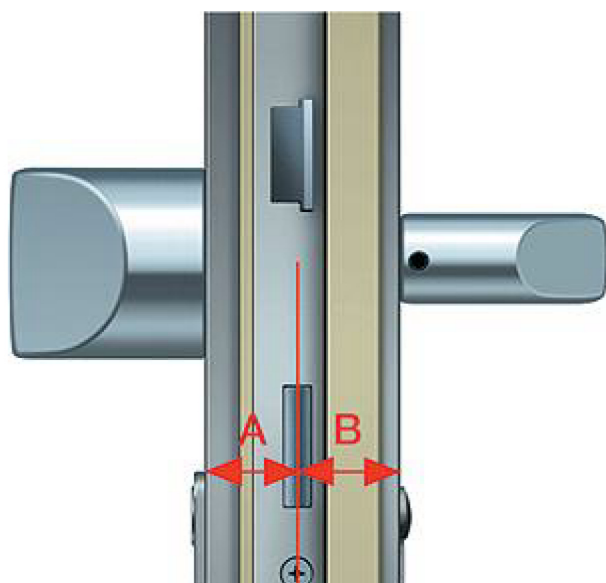

Maß A + Maß B + Beschläge = Zylinderlänge

